



neolab Migge GmbH
Rischerstr. 7-9
69123 Heidelberg
Deutschland
+49 (0)6221 /
8442-44
<https://www.neolab.de>
e

Umsatzsteuer-
Identifikationsnummer
:
DE 143 450 657



**Asecos® WB 150kg 33L ES 1.4016 roh 1200mm
Q90 S90 S60**

**158,00 €
zzgl. MwSt &
Versand**

Product Images

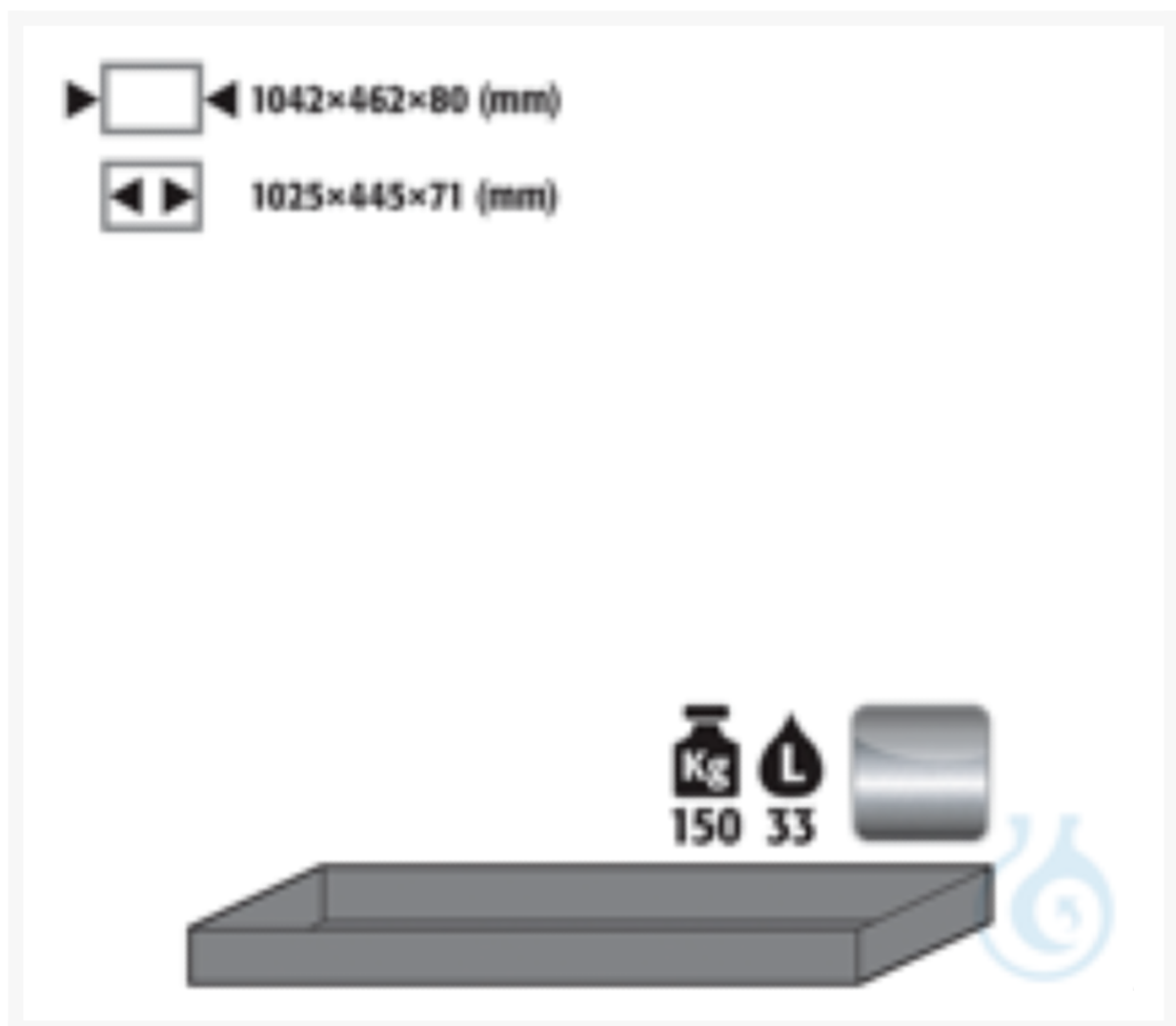

Beschreibung

Wannenboden (V=33 L) Material/Farbe/Beschreibung: Edelstahl 1.4301 Modell-Linie: Q-LINE alte Artikelnummer: EP.M.5772 Achtung: Versand mit Hauptartikel, bei separatem Versand Frachtkosten nach Aufwand Lieferart: ab Werk Gründau

Zusätzliche Informationen

Art.-Nr.	AS-0995
Hersteller (Marke)	Asecos
Transporttemperatur	Raumtemperatur

