



neolab Migge GmbH  
Rischerstr. 7-9  
69123 Heidelberg  
Deutschland  
+49 (0)6221 /  
8442-44  
<https://www.neolab.de>  
e

Umsatzsteuer-  
Identifikationsnummer  
:  
DE 143 450 657



## neolab® Labor-Hebebühne 160 x 130 mm, Leichtmetall pulverbeschichtet

Sonderangebot

**98,50 €**

Normalpreis

**118,70 €**

**zzgl. MwSt &  
Versand**

### Product Images

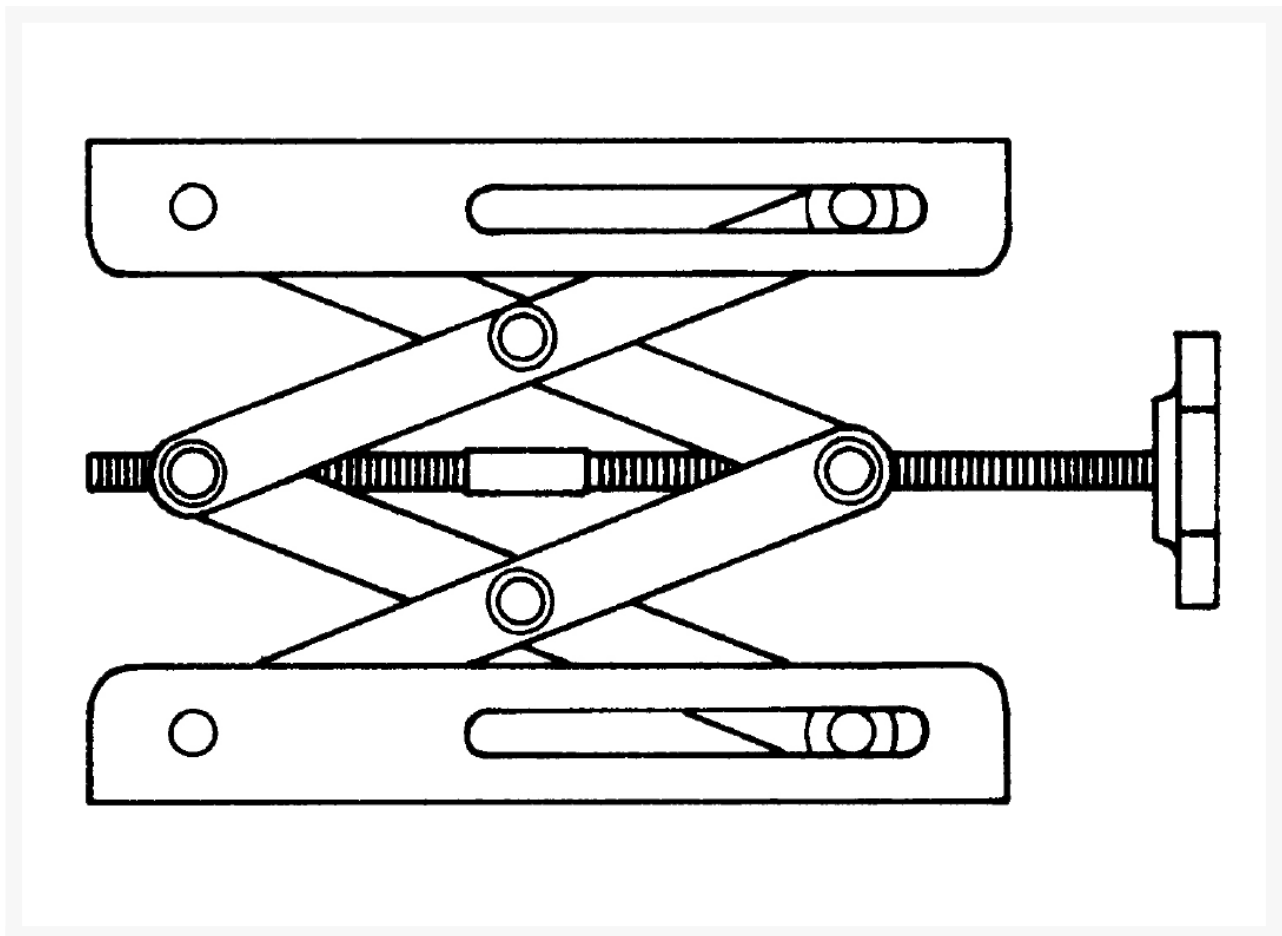

## Beschreibung

---

**Labor-Hebebühne** aus Leichtmetall mit Pulverbeschichtung, in Ausgangsposition bis 60 kg belastbar, max. Betriebslast nach DIN 12897.

## Zusätzliche Informationen

---

Art.-Nr.	E-1707
Hersteller (Marke)	neoLab
EAN	4058072066659
Transporttemperatur	Raumtemperatur
Material	Aluminium pulverbeschichtet
Breite	160 mm
Länge	130 mm
Höhe [MAX]	250 mm
Höhe [MIN]	60 mm
belastbar bis	7 kg

